

# **DIPOL** Explore Your Night

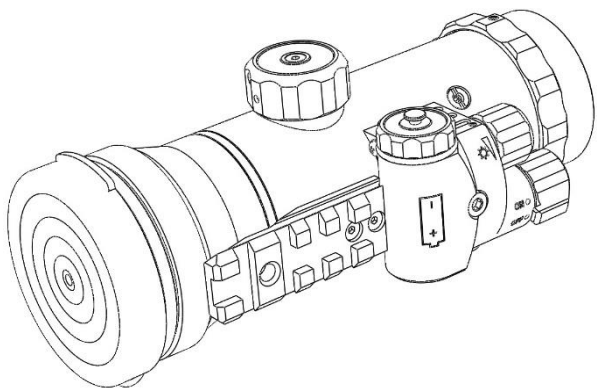

**DN100**

Nachtsichtgerät

Gebrauchsanleitung

## INHALT

Wichtige Hinweise und Warnungen	2
Anwendung	3
Lieferumfang	3
Aufbau	4
Technische Daten	5
Einstellungen	5
Lagerung und Transport	7
Typische Fehler/Fehlerbeseitigung	7
Garantie	8
Hersteller	9
Konformitätsvermerk	10

### **Achtung!**

**Vor der Inbetriebnahme lesen Sie  
aufmerksam die vorliegende  
Gebrauchsanleitung!**

## WICHTIGE HINWEISE UND WARNUNGEN

Im Gerät befindet sich eine Überlastsicherung, dennoch, um Lebensdauer des Geräts zu verlängern, richten Sie das Gerät niemals auf Lichtquellen! Schalten Sie das Gerät bei Tageslicht niemals mit entfernten Objektivdeckel ein! Wenn Sie das Monokular für einen Tag oder länger nicht verwenden, sollten die Batterien aus dem Batteriefach herausgenommen werden.

## ANWENDUNG

Das Gerät dient zur Beobachtung von beweglichen und unbeweglichen Objekten bei sehr schlechten Lichtverhältnissen (nachts). Es kann z.B. von Wächtern, Touristen, Jägern, Fischern, zur Orientierung im Gelände, beim Segeln und bei astronomischen Beobachtungen genutzt werden. Das Gerät kann mit den optischen Geräten mit Vergrößerungen bis 10x mit einer passenden Adaptierung verwendet werden. Das Gerät soll im Vorfeld beim Tageslist am Hauptgerät sicher angebracht werden (beachten Sie dabei die obenstehende WARNUNG!).

Bitte beachten Sie, dass die Verwendung des Gerätes auf einem Zielfernrohr in Deutschland und vielen anderen europäischen Staaten ohne Spezialgenehmigung verboten ist! Beachten Sie die Landesgesetze sowie aktuelle Gesetzgebung!

## LIEFERUMFANG

- Nachtsichtmonokular DN100
- Kordura Tragetasche
- Putztuch DIPOL
- Einstellschlüssel 1,5 mm
- Gebrauchsanleitung

## AUFBAU

1. Gehäuse
2. Objektivschutzdeckel
3. Batteriefach
4. Batteriefachdeckel
5. Regler Ein/Aus und Bildhelligkeit
6. Zusatzschiene für Zubehör
7. Fokussierknopf
8. Konterring
9. Adapter (optional)



## TECHNISCHE DATEN

Röhre, Generation	2+
Linse, fokale Länge, mm	F80/1,5
Vergrößerung	1x
Eintrittspupille (Objektiv), mm	53
Sehfeld, Grad	13
Austrittspupille (Okular), mm	22
Stromversorgung	3V/CR123A
Betriebsdauer, Stunden	54
Betriebstemperaturbereich, °C	-20 ... +50
Maximale Belastung, g	600
Schutzklasse gemäß IEC 60529	IPX6
Abmessungen, mm	168/72/69
Gewicht, kg	0,58

## EINSTELLUNGEN

Drehen sie zuerst den Batteriefachdeckel (4) ab und legen eine Batterie (3V / CR123A) ein.

### *ACHTUNG!*

*Beachten sie die Polung (+/-).*

Objektivschutzkappe (2) abnehmen.

### *ACHTUNG!*

*Bei Tageslicht oder bei vorhandenen Lichtquellen die Schutzkappe auf dem Objektiv lassen um die Röhre nicht zu beschädigen!*

Zum Einschalten muss der Regler (5) in die ON-Position gestellt werden. Nachdem das Bild erscheint, richten Sie das Gerät auf das zu beobachtende Objekt und stellen die.

Bildschärfe mit dem Fokussierknopf (7) sowie die Bildhelligkeit mit dem Regler (5) ein.

Um das Nachtsichtgerät mit anderen optischen Geräten zu verwenden benötigen Sie einen passenden Adapter.

Zunächst wird die Sicherungsschraube am Konterring (8) mit dem beiliegenden Schlüssel gelöst. Jetzt wird der Adapter (9) bis zur gewünschten Position auf das Gerät geschraubt und mit dem Konterring (8) fixiert. Danach wird die Sicherungsschraube wieder angezogen.

Nach Gebrauch, verschließen Sie das Objektiv mit dem Objektivschutzdeckel (2) und schalten das Gerät aus indem sie den Regler (5) in die Position OFF stellen.

## LAGERUNG UND TRANSPORT

Das Gerät ist in einem gelüfteten, trockenen Raum mit einer relativen Luftfeuchtigkeit von bis zu 80% bei einer Temperatur von 5°C - 30°C zu lagern. Im Raum sollten keine sauren Dämpfe, Alkali und andere aggressive Verschmutzungen in der Luft vorhanden sein.

Für eine längere Lagerung trocknen Sie das Gerät und entnehmen Sie die Batterie.

Die Transportbedingungen hängen von den klimatischen Faktoren der Gruppe 5 nach GOST 15150 ab (Temperatur -50 - +50°C, relative Luftfeuchtigkeit nicht mehr als 98% bei 25° C).

Das Gerät kann mit jeder Art von Transport in überdachten Fahrzeugen gemäß den

Transportvorschriften der jeweiligen Transportart transportiert werden.

## MÖGLICHE FEHLER UND FEHLERBESEITIGUNG

Fehler: kein Bild.

Mögliche Ursache: Batterie leer.

Beseitigung: Batterie austauschen bzw. volle Akkus einlegen.

Fehler: Bildhelligkeit zu schwach.

Mögliche Ursache: Kein Kontakt zwischen Batterie und Batteriefachdeckel. Batterie entladen.

Beseitigung: Batteriefachdeckel fester zuschrauben. Neue Batterien bzw. Akkus einlegen. Kontakte putzen bzw. austauschen.

Wenn nach dem Batteriewechsel bzw. der Reinigung ein Fehler weiterhin besteht, versuchen Sie nicht, das Gerät zu öffnen bzw. selbst zu reparieren, auch wenn andere Defekte oder Fehler auftreten. Dies kann zu größeren Defekten und schließlich zum Garantieverlust führen.

Wenden Sie sich an den Verkäufer oder an den Importeur (siehe die Adresse am Ende dieser Gebrauchsanleitung).

## GARANTIE

Der Hersteller garantiert, dass die Qualität des Gerätes den technischen Spezifikationsanforderungen entspricht, wenn die Nutzer die hier beschriebenen Aufbewahrungs-, Transport- und Gebrauchsanweisungen einhalten. Die Garantiezeit des Herstellers beträgt 24 Monate. Der Hersteller bzw. Importeur reparieren Geräte oder ändern sie im Falle eines vom Hersteller verursachten Fehlers während der Garantiezeit.





## HERSTELLER / IMPORTEUR

Betriebswissenschaftliche Firma „DIPOL“  
210033, Witebsk, Lazo Str., 115A,  
Republik Belarus  
Tel. +375 212 53 00 63  
[www.dipol.biz](http://www.dipol.biz)  
E-Mail: [contact@dipol.biz](mailto:contact@dipol.biz)

Importeur:  
Optinova Solutions UG  
Lahnblick 1, 35606 Solms  
Deutschland  
Tel.: +49 6441 8702312  
[www.optinova-solutions.de](http://www.optinova-solutions.de)  
E-Mail: [info.optinova@mailbox.org](mailto:info.optinova@mailbox.org)

## KONFORMITÄTSVERMERK

 Dieses Gerät entspricht hinsichtlich Übereinstimmung mit den grundlegenden Anforderungen und den anderen Vorschriften der EMV Richtlinie und der Elektro- und Elektronik-Altgeräte Richtlinie sowie anderen geltenden europäischen Richtlinien. Die jeweilige Konformitätserklärung ist auf Anfrage erhältlich.



NOTIZEN:

